

APH ToD: **603,6** CDL: **7,209**

APH ToT: **0,9941** CertNo: **26/1**

#### Yacht

Modello **Blu Sail 24**  
Progettista **Brenta/Periotto**  
Cantiere **Rimini Sail**  
Data del varo **03/2006**  
Data della serie **10/1995**  
File scafo **BSAIL24.OFF**  
File dati **I24531**

#### Scafo

Loa **7,470**  
Baglio massimo **2,384**  
Pescaggio **1,656**  
Dislocamento **1.199**  
DLR **4,3404**  
Categoria IMS **Sportboat**  
Abbuono dinamico **0,180%**  
Abbuono per età **0,650%**  
RS Assessment **-0,127%**  
IMS L **7,069**

#### Installazione dell'elica

Tipo installazione **No Propeller**  
Tipo elica **N/D**  
Diametro **N/D**

#### Peso equipaggio

Peso massimo **350** (declared)  
Peso minimo **220** \* quando applicabile  
CEXT

#### Superficie velica (m<sup>2</sup>)

	Misurato	Calcolato
Randa	<b>19,00</b>	<b>19,48</b>
Fiocco inferito	<b>11,89</b>	<b>11,89</b>
Fiocco non inferito		
Simmetrico	<b>39,98</b>	<b>39,98</b>
Asimmetrico		

#### STORM SAIL AREAS Maximum (m<sup>2</sup>)

Randa di cappa **5,67**  
Tormentina **3,91**  
Fiocco tempo duro **10,54**

#### Limitazioni delle vele

Fiocchi **5**  
Spinnakers **4**

#### Stabilità

Mom. raddrizzante **N/A**  
Indice di stabilità **N/A**

#### Armatore

Y.C.Domaso-C.V.Lario -

*The owner and any other person in charge is responsible that boat is complying with her certificate in accordance with RRS 78.1 and ORC Rule 304.*

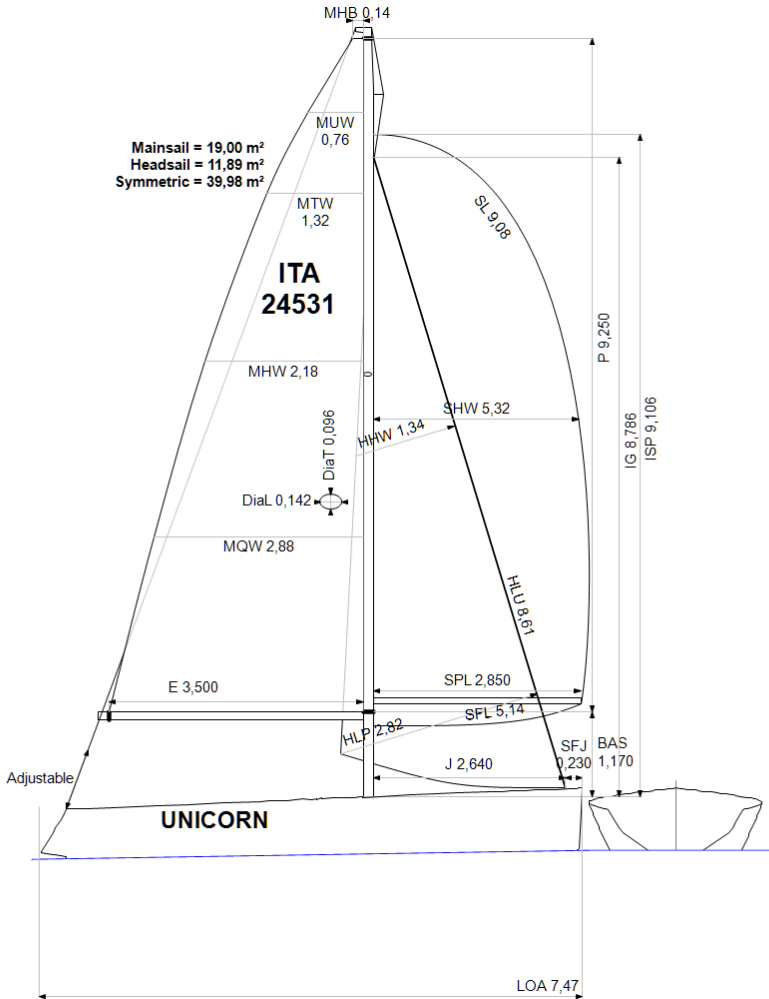

#### Velocità stimata (nodi)

Vel.vento	4 kt	6 kt	8 kt	10 kt	12 kt	14 kt	16 kt	20 kt	24 kt
Miglior angolo	45,3°	42,9°	40,6°	38,0°	36,6°	36,1°	36,0°	36,4°	38,2°
VMG bolina	2,24	3,20	3,91	4,40	4,62	4,71	4,76	4,78	4,68
52°	3,49	4,85	5,72	6,15	6,38	6,50	6,57	6,64	6,63
60°	3,74	5,10	5,90	6,29	6,56	6,72	6,81	6,92	6,93
75°	3,91	5,26	6,03	6,43	6,77	7,04	7,23	7,44	7,54
90°	3,81	5,31	6,15	6,58	6,83	7,17	7,53	8,08	8,40
110°	3,82	5,32	6,22	6,75	7,24	7,68	8,02	8,67	9,32
120°	3,67	5,14	6,08	6,64	7,19	7,79	8,46	9,46	10,39
135°	3,18	4,59	5,65	6,31	6,84	7,41	8,12	10,09	12,73
150°	2,62	3,83	4,91	5,80	6,39	6,88	7,41	8,85	11,69
VMG poppa	2,27	3,32	4,25	5,05	5,72	6,22	6,66	7,70	10,13
Strambata	137,9°	145,1°	150,1°	155,0°	163,3°	170,0°	169,1°	157,3°	144,4°

Tabella dei compensi (sec/miglio)									
Vel.vento	4 kt	6 kt	8 kt	10 kt	12 kt	14 kt	16 kt	20 kt	24 kt
VMG bolina	1608,9	1125,3	921,4	819,0	778,9	764,4	756,7	753,4	769,8
52°	1031,4	741,9	629,4	585,2	564,1	554,2	548,0	541,9	543,3
60°	963,3	705,8	609,8	572,1	548,7	535,7	528,4	520,2	519,2
75°	920,5	684,4	597,4	560,3	531,9	511,1	498,0	483,6	477,4
90°	945,7	677,6	585,4	547,4	527,3	502,1	478,1	445,5	428,8
110°	942,6	676,2	579,2	533,6	497,2	468,5	449,0	415,4	386,2
120°	981,8	700,5	592,0	541,9	500,4	462,1	425,4	380,4	346,4
135°	1132,9	785,0	636,9	570,2	526,5	485,9	443,6	356,7	282,8
150°	1373,1	939,6	733,3	621,0	563,6	523,3	486,1	406,9	307,9
VMG poppa	1585,6	1085,0	846,6	712,4	629,3	578,6	540,5	467,7	355,5
Percorsi predefiniti									
Bolina/Poppa	1597,2	1105,2	884,0	765,7	704,1	671,5	648,6	610,6	562,7
Compenso generico	1206,1	848,5	699,0	625,6	585,2	558,6	537,3	502,2	470,5

Opzioni di compenso singolo		
Percorso	Time On Distance	Time On Time
Bolina/Poppa	737,7	0,8133
Compenso generico	603,6	0,9941

APH ToD: **607,7** CDL: **6,844**

APH ToT: **0,9873** CertNo: **26/1**

#### Yacht

Modello **Blu Sail 24**  
Progettista **Brenta/Periotto**  
Cantiere **Rimini Sail**  
Data del varo **03/2006**  
Data della serie **10/1995**  
File scafo **BSAIL24.OFF**  
File dati **I24531**

#### Scafo

Loa **7,470**  
Baglio massimo **2,384**  
Pescaggio **1,656**  
Dislocamento **1.199**  
DLR **4,3404**  
Categoria IMS **Sportboat**  
Abbuono dinamico **0,180%**  
Abbuono per età **0,650%**  
RS Assessment **-0,127%**  
IMS L **6,900**

#### Installazione dell'elica

Tipo installazione **No Propeller**  
Tipo elica **N/D**  
Diametro **N/D**

#### Peso equipaggio

Peso massimo **180** (declared)  
Peso minimo **120** \* quando applicabile  
CEXT

#### Superficie velica (m<sup>2</sup>)

	Misurato	Calcolato
Randa	<b>19,00</b>	<b>19,49</b>
Fiocco inferito	<b>11,89</b>	<b>11,89</b>
Fiocco non inferito		
Simmetrico	<b>39,98</b>	<b>39,98</b>
Asimmetrico		

#### STORM SAIL AREAS Maximum (m<sup>2</sup>)

Randa di cappa **5,67**  
Tormentina **3,91**  
Fiocco tempo duro **10,54**

#### Limitazioni delle vele

Fiocchi **5**  
Spinnakers **4**

#### Stabilità

Mom. raddrizzante **N/A**  
Indice di stabilità **N/A**

#### Armatore

Y.C.Domaso-C.V.Lario -

*The owner and any other person in charge is responsible that boat is complying with her certificate in accordance with RRS 78.1 and ORC Rule 304.*

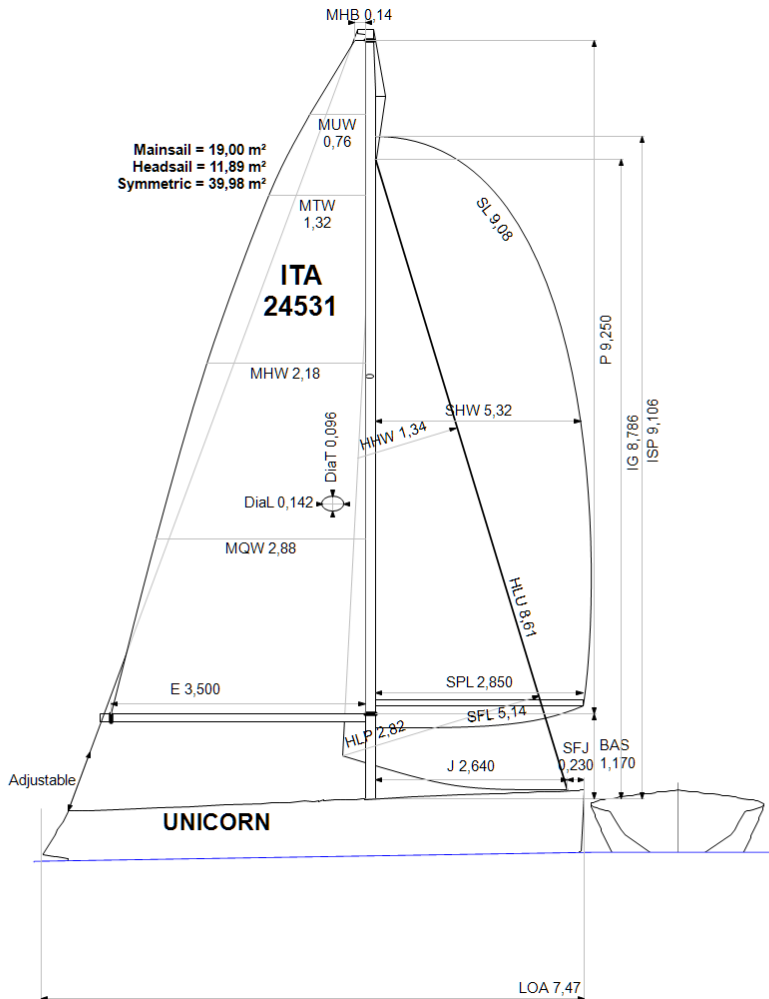

#### Velocità stimata (nodi)

Vel.vento	4 kt	6 kt	8 kt	10 kt	12 kt	14 kt	16 kt	20 kt	24 kt
Miglior angolo	45,2°	42,4°	40,4°	38,4°	38,0°	37,9°	38,1°	39,0°	42,3°
VMG bolina	2,29	3,25	3,95	4,32	4,44	4,50	4,52	4,49	4,25
52°	3,57	4,91	5,77	6,12	6,26	6,33	6,37	6,40	6,30
60°	3,82	5,16	5,94	6,29	6,47	6,56	6,62	6,68	6,61
75°	4,00	5,35	6,07	6,46	6,75	6,94	7,05	7,20	7,22
90°	3,88	5,33	6,13	6,47	6,85	7,20	7,48	7,84	8,06
110°	3,88	5,39	6,25	6,77	7,18	7,48	7,77	8,40	9,23
120°	3,72	5,22	6,14	6,70	7,26	7,84	8,29	9,12	9,86
135°	3,23	4,66	5,74	6,39	6,95	7,58	8,38	10,46	11,88
150°	2,67	3,88	4,98	5,87	6,46	7,00	7,60	9,31	12,20
VMG poppa	2,31	3,36	4,31	5,12	5,78	6,29	6,76	8,07	10,57
Strambata	138,4°	144,9°	149,6°	155,1°	163,7°	168,4°	166,4°	148,9°	147,1°

Tabella dei compensi (sec/miglio)									
Vel.vento	4 kt	6 kt	8 kt	10 kt	12 kt	14 kt	16 kt	20 kt	24 kt
VMG bolina	1575,4	1108,3	910,6	833,5	810,6	800,6	796,4	800,9	847,2
52°	1009,6	732,9	624,1	588,1	575,4	568,7	564,7	562,2	571,5
60°	942,6	697,0	605,7	572,1	556,8	548,8	543,7	538,9	544,2
75°	899,9	673,2	593,4	557,3	533,3	519,0	510,4	499,7	498,3
90°	928,0	674,9	586,8	556,5	525,4	500,1	481,4	458,9	446,9
110°	928,8	667,4	576,1	532,1	501,3	481,6	463,5	428,7	390,0
120°	967,0	689,3	586,0	537,1	495,9	459,0	434,1	394,6	365,1
135°	1115,6	773,2	627,6	563,4	517,7	475,2	429,7	344,3	303,0
150°	1350,4	926,8	723,1	613,7	556,9	514,2	473,6	386,5	295,0
VMG poppa	1559,3	1070,2	834,9	703,1	622,8	572,5	532,3	446,3	340,7
Percorsi predefiniti									
Bolina/Poppa	1567,4	1089,2	872,8	768,3	716,7	686,6	664,3	623,6	593,9
Compenso generico	1183,7	837,0	692,0	626,9	591,2	567,2	547,7	514,3	494,8

Opzioni di compenso singolo		
Percorso	Time On Distance	Time On Time
Bolina/Poppa	745,3	0,8050
Compenso generico	607,7	0,9873

APH ToD: **637,1** CDL: **6,838**

APH ToT: **0,9417** CertNo: **26/1**

#### Yacht

Modello **Blu Sail 24**  
Progettista **Brenta/Periotto**  
Cantiere **Rimini Sail**  
Data del varo **03/2006**  
Data della serie **10/1995**  
File scafo **BSAIL24.OFF**  
File dati **I24531**

#### Scafo

Loa **7,470**  
Baglio massimo **2,384**  
Pescaggio **1,656**  
Dislocamento **1.199**  
DLR **4,3404**  
Categoria IMS **Sportboat**  
Abbuono dinamico **0,260%**  
Abbuono per età **0,650%**  
RS Assessment **-0,127%**  
IMS L **6,893**

#### Installazione dell'elica

Tipo installazione **No Propeller**  
Tipo elica **N/D**  
Diametro **N/D**

#### Peso equipaggio

Peso massimo **180** (declared)  
Peso minimo **130** \* quando applicabile  
CEXT

#### Superficie velica (m<sup>2</sup>)

	Misurato	Calcolato
Randa	<b>19,00</b>	<b>19,49</b>
Fiocco inferito	<b>11,89</b>	<b>11,89</b>
Fiocco non inferito		
Simmetrico		
Asimmetrico		

#### STORM SAIL AREAS Maximum (m<sup>2</sup>)

Randa di cappa **5,67**  
Tormentina **3,91**  
Fiocco tempo duro **10,54**

#### Limitazioni delle vele

Fiocchi **5** \* Zero set flying  
Spinnakers **0** \* No spinnaker pole aboard

#### Stabilità

Mom. raddrizzante **N/A**  
Indice di stabilità **N/A**

#### Armatore

Y.C.Domaso-C.V.Lario -

*The owner and any other person in charge is responsible that boat is complying with her certificate in accordance with RRS 78.1 and ORC Rule 304.*

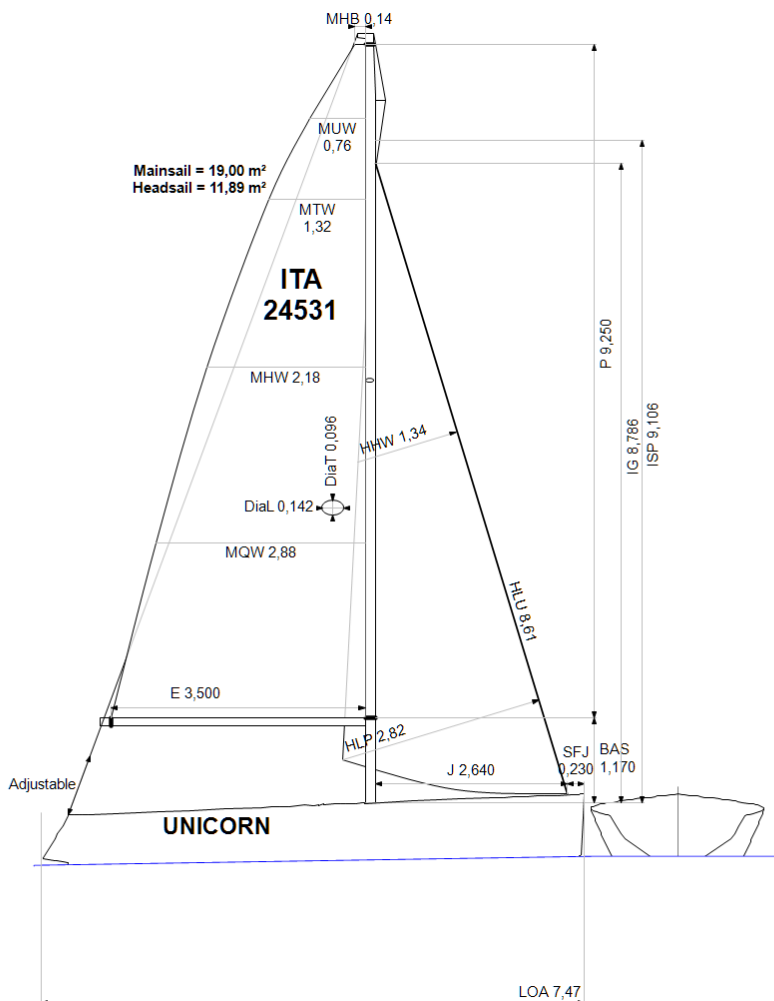

#### Velocità stimata (nodi)

Vel.vento	4 kt	6 kt	8 kt	10 kt	12 kt	14 kt	16 kt	20 kt	24 kt
Miglior angolo	45,2°	42,5°	40,4°	38,4°	38,0°	37,9°	38,1°	39,0°	42,3°
VMG bolina	2,29	3,25	3,96	4,32	4,44	4,49	4,52	4,49	4,24
52°	3,57	4,92	5,77	6,12	6,26	6,33	6,37	6,40	6,30
60°	3,82	5,17	5,95	6,29	6,47	6,56	6,62	6,68	6,61
75°	4,00	5,35	6,07	6,46	6,75	6,94	7,05	7,20	7,22
90°	3,88	5,25	6,04	6,47	6,86	7,20	7,48	7,85	8,06
110°	3,31	4,71	5,73	6,31	6,77	7,23	7,76	8,77	9,36
120°	3,05	4,42	5,48	6,14	6,61	7,08	7,60	9,05	10,42
135°	2,57	3,83	4,89	5,73	6,26	6,70	7,17	8,38	10,24
150°	2,14	3,24	4,20	5,06	5,76	6,23	6,61	7,48	8,71
VMG poppa	1,85	2,80	3,66	4,50	5,27	5,90	6,34	7,19	8,27
Strambata	143,2°	145,3°	173,0°	174,8°	176,6°	178,6°	179,3°	179,3°	178,0°

Tabella dei compensi (sec/miglio)									
Vel.vento	4 kt	6 kt	8 kt	10 kt	12 kt	14 kt	16 kt	20 kt	24 kt
VMG bolina	1574,6	1107,7	910,1	833,5	810,8	800,9	796,7	801,5	848,5
52°	1009,0	732,4	623,8	588,1	575,4	568,7	564,8	562,4	571,9
60°	942,1	696,6	605,4	572,0	556,8	548,9	543,7	539,0	544,5
75°	899,3	672,8	593,2	557,0	533,1	518,9	510,3	499,8	498,4
90°	927,4	685,1	595,9	556,2	525,0	499,8	481,2	458,8	446,9
110°	1088,8	763,7	627,8	570,6	532,1	497,7	464,0	410,6	384,5
120°	1179,8	814,8	657,0	585,9	544,8	508,6	473,8	397,6	345,4
135°	1402,9	941,2	736,6	628,6	575,3	537,3	502,2	429,5	351,4
150°	1681,4	1112,6	858,1	711,4	625,0	578,3	544,5	481,6	413,3
VMG poppa	1941,5	1284,7	984,1	799,4	683,0	610,3	567,5	500,9	435,4
Percorsi predefiniti									
Bolina/Poppa	1758,0	1196,2	947,1	816,5	746,9	705,6	682,1	651,2	641,9
Compenso generico	1308,9	909,9	740,8	659,1	615,5	587,7	567,5	535,8	519,8

Opzioni di compenso singolo		
Percorso	Time On Distance	Time On Time
Bolina/Poppa	783,8	0,7655
Compenso generico	637,1	0,9417